

A種乾式トランス（単相複巻）

10VA ~ 10kVA 50/60Hz

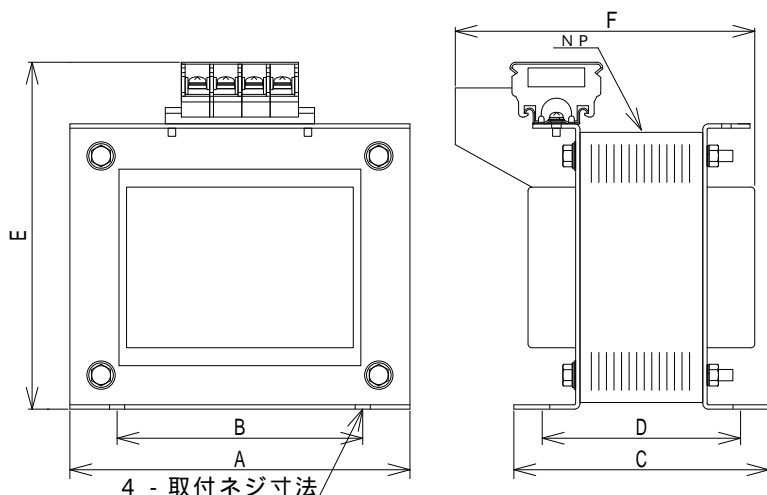

1次電圧 400V
2次電圧 100V

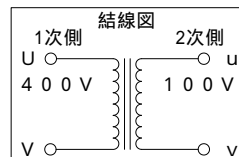

他の電圧仕様、周波数、静電シールド付も制作可能です。
お問合せ下さい。
寸法表のF寸法・重量は電圧仕様により変わります。
タップの本数により端子台を両側に取り付ける場合があります。
高電圧・大電流の製品は外形、端子、寸法が変わります。

容量別寸法表 mm

| 型番 | 容量 | A | B | C | D | E | F | 取付ネジ寸法 | 重量 (kg) |
|---------|--------|-----|-----|-----|-----|-----|-----|--------|---------|
| 1D- 10 | 10VA | 78 | 55 | 55 | 45 | 85 | 70 | M 4 | 1.5 |
| 1D- 20 | 20VA | 78 | 55 | 75 | 55 | 95 | 75 | M 5 | 2.5 |
| 1D- 50 | 50VA | 97 | 57 | 73 | 51 | 110 | 75 | M 5 | 2.5 |
| 1D- 100 | 100VA | 106 | 64 | 95 | 70 | 115 | 90 | M 5 | 3.5 |
| 1D- 150 | 150VA | 115 | 74 | 85 | 70 | 122 | 100 | M 5 | 5.0 |
| 1D- 300 | 300VA | 134 | 78 | 100 | 85 | 142 | 110 | M 5 | 8.0 |
| 1D- 500 | 500VA | 151 | 112 | 110 | 90 | 155 | 125 | M 5 | 10.0 |
| 1D- 750 | 750VA | 180 | 130 | 135 | 105 | 190 | 155 | M 6 | 14.0 |
| 1D- 1k | 1kVA | 200 | 150 | 140 | 110 | 230 | 170 | M 6 | 20.0 |
| 1D-1.5k | 1.5kVA | 220 | 160 | 170 | 140 | 250 | 200 | M 6 | 32.0 |
| 1D- 2k | 2kVA | 220 | 160 | 180 | 150 | 250 | 210 | M 6 | 36.0 |
| 1D- 3k | 3kVA | 300 | 160 | 180 | 150 | 330 | 240 | M12 | 65.0 |
| 1D- 5k | 5kVA | 340 | 180 | 220 | 180 | 370 | 300 | M12 | 95.0 |
| 1D-7.5k | 7.5kVA | 330 | 200 | 210 | 170 | 380 | 240 | M12 | 100.0 |
| 1D- 10k | 10kVA | 350 | 180 | 255 | 215 | 455 | 280 | M12 | 140.0 |

予め予告なく形状寸法が変わる場合があります。